

Rozpakuj urządzenie i sprawdź zawartość opakowania

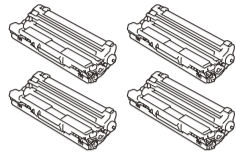

Zespoły bębna i tonera*
(czarny, cyjan, magenta i żółty)

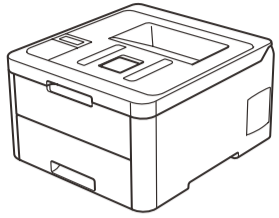
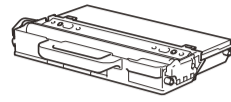

Pojemnik na zużyty toner*

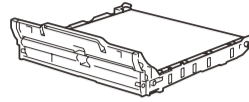

Zespół pasa*



Płyta instalacyjna Brother



Przewód zasilający



Podręcznik szybkiej obsługi

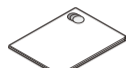

Przewodnik Bezpieczeństwa Produktu

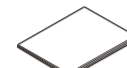

Podręcznik Użytkownika (wyłącznie w przypadku niektórych modeli)



Aby uzyskać pomoc w konfiguracji urządzenia Brother, zapoznaj się z filmami wideo z odpowiedziami na często zadawane pytania: support.brother.com/videos.

INFORMACJA:

- Komponenty w kartonie mogą być różne w zależności od kraju.
- Dostępne interfejsy połączeń różnią się w zależności od modelu.
- Opakowanie nie zawiera przewodów do interfejsu. Jeśli to konieczne, należy zakupić prawidłowy przewód do interfejsu.

Kabel USB

Zalecamy użycie kabla USB 2.0 (typu A/B) o długości do 2 metrów.

Kabel sieciowy (HL-L3230CDN / HL-L3230CDW / HL-L3270CDW)

Należy używać prostej skrętki kategorii 5 (lub wyższej).

- Na ilustracjach w niniejszym *Podręczniku szybkiej obsługi* przedstawiono model HL-L3230CDW.
- *Podręcznik Użytkownika* tego urządzenia został wydrukowany lub jest dostępny na płycie instalacyjnej Brother dołączonej do opakowania.

Bezpieczny dostęp sieciowy

Domyślne hasło dla tego urządzenia znajduje się na etykiecie z tyłu produktu (poprzedzone napisem „Pwd”). Zdecydowanie zalecamy jego zmianę w celu ochrony urządzenia przed nieupoważnionym dostępem.

1 Usuń materiały opakowaniowe i ponownie zainstaluj zespół bębna i toner

Usuń wszystkie niebieskie taśmy opakowaniowe. Przesuń wszystkie żółte blokady bębna (osiem).

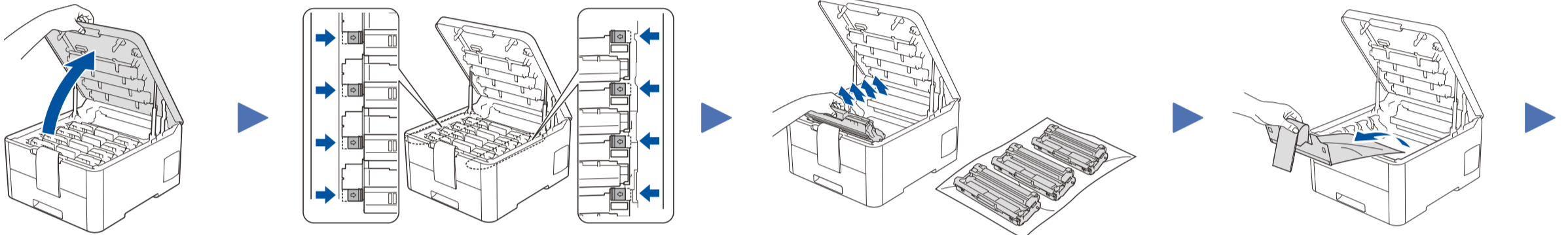

Usuń pomarańczowy element z każdego wkładu.

Mocno dociśnij.

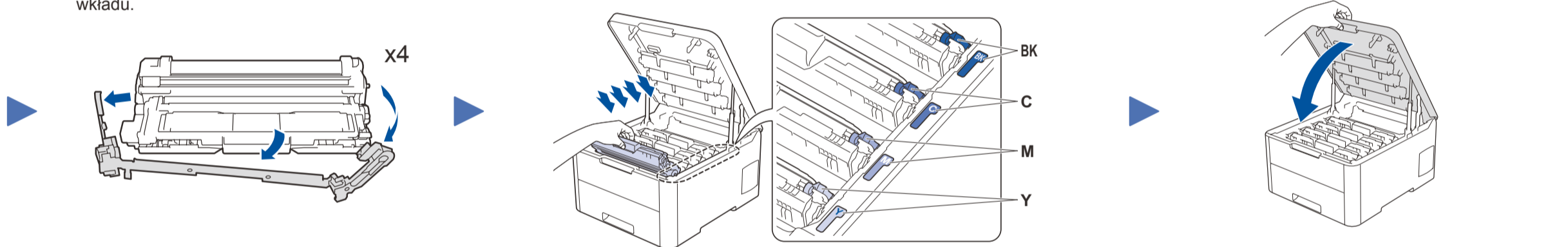

2 Włóż papier do tacy

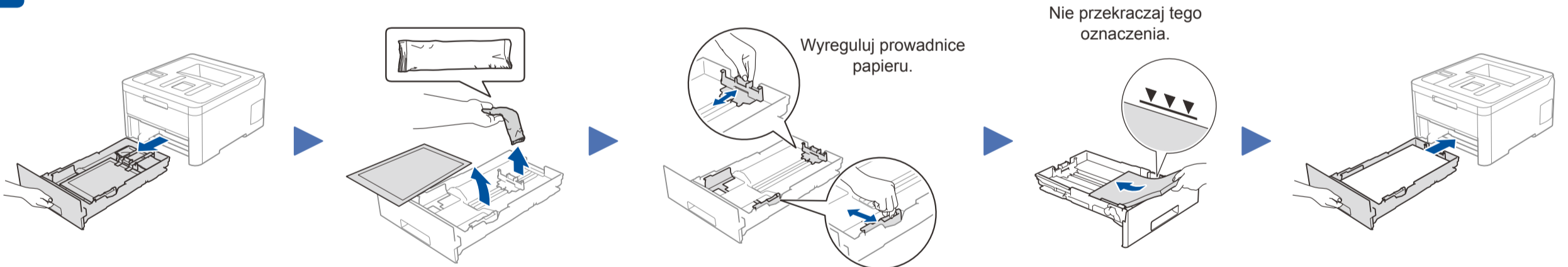

3 Podłącz przewód zasilający i włącz urządzenie

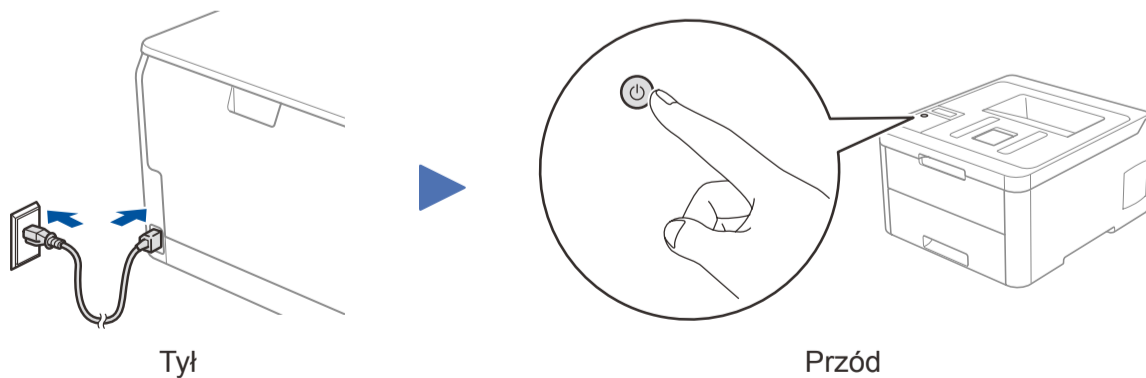

4 Wybierz język (w razie potrzeby)

■ W przypadku modeli z wyświetlaczem LCD

1. Naciśnij ▼ lub ▲, aby wybrać [Initial Setup (Wstępne ustaw.)], a następnie naciśnij OK.
2. Naciśnij ▼ lub ▲, aby wybrać [Local Language (Miejsowy jęz.)], a następnie naciśnij OK.
3. Naciśnij ▼ lub ▲, aby wybrać język, a następnie naciśnij OK.
4. Naciśnij **Cancel (Anuluj)**.

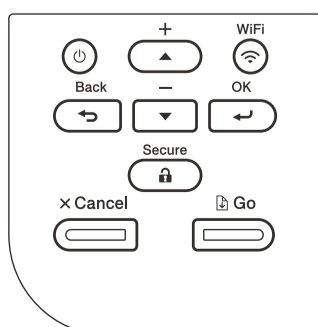

■ Modele z ekranem dotykowym

1. Naciśnij na ekranie dotykowym urządzenia [Settings (Ustawienia)] > [All Settings (Wszystkie ust.)] > [Initial Setup (Wstępne ustaw.)] > [Local Language (Miejsowy jęz.)].
2. Naciśnij odpowiedni język.
3. Naciśnij [OK].

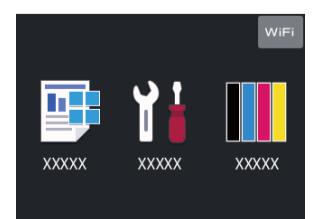

5 Wybierz urządzenie, które ma zostać podłączone do Twojego urządzenia

Komputer



Przejdź do kroku **6** i wykonaj instrukcje.

INFORMACJA:

(dotyczy HL-L3210CW / HL-L3230CDW)
Zalecamy skonfigurowanie ustawień sieci bezprzewodowej z komputera.

Urządzenie mobilne

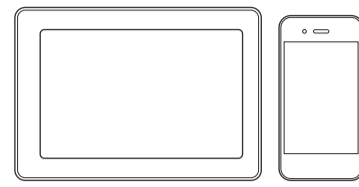

Przejdź do kroku **7** i wykonaj instrukcje.

6 Podłącz komputer

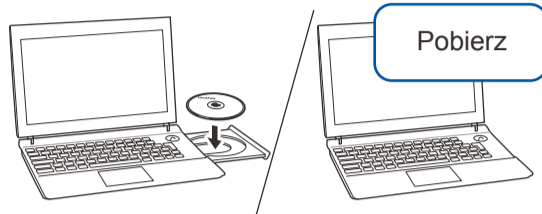

Umieść płytę instalacyjną w napędzie CD/DVD lub pobierz Pełny sterownik i pakiet oprogramowania z witryny:

System Windows®: support.brother.com/windows
Użytkownicy komputerów Mac: support.brother.com/mac

Jeśli na komputerze jest używany niedawno wprowadzony do sprzedaży system operacyjny, odwiedź ww. witryny, aby uzyskać aktualne informacje na temat sterowników i oprogramowania.

▶ Postępuj zgodnie z instrukcjami i monitami wyświetlanymi na ekranie.

System Windows®:

Jeśli ekran Brother nie pojawi się automatycznie, przejdź do opcji **Komputer (Ten komputer)**. Kliknij dwukrotnie ikonę napędu CD/DVD, a następnie kliknij dwukrotnie plik **start.exe**.

Użytkownicy komputerów Mac:

W celu zapewnienia pełnej funkcjonalności sterownika podczas dodawania drukarki zalecane jest wybranie **sterownika CUPS**.

▶ Gotowe

Firma Brother regularnie aktualizuje oprogramowanie sprzętowe o nowe funkcje i poprawki błędów. Aby sprawdzić najnowsze oprogramowanie sprzętowe, odwiedź witrynę support.brother.com/up7.

Nie można nawiązać połączenia? Sprawdź następujące elementy:



Sieć bezprzewodowa



Sieć przewodowa



Połączenie USB

▶ U uruchom ponownie bezprzewodowy punkt dostępowy/router (jeśli jest to możliwe).

▶ Odłącz przewód.

▶ U uruchom ponownie urządzenie i komputer, a następnie przejdź do kroku **6**.

▶ Jeśli to nie pomoże, przejdź do kroku **7**.

▶ Jeśli to nie pomoże, odwiedź witrynę support.brother.com i zapoznaj się z odpowiedziami na często zadawane pytania i informacjami na temat rozwiązywania problemów.

7 Alternatywna konfiguracja połączenia bezprzewodowego

Znajdź identyfikator SSID (nazwę sieci) i klucz sieciowy (hasło) bezprzewodowego punktu dostępowego/routera i zapisz te informacje w poniższej tabeli.

SSID (nazwa sieci)	
Klucz sieciowy (hasło)	

SSID: XXXXXX
Klucz sieciowy: XXXX

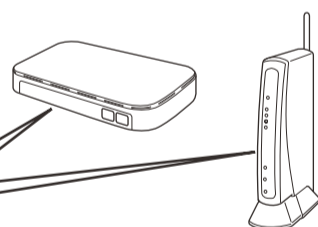

Jeśli nie możesz znaleźć tych informacji, skontaktuj się z administratorem sieci lub z producentem punktu dostępowego/routera bezprzewodowego.

■ W przypadku modeli z wyświetlaczem LCD Aby wybrać dowolną z opcji menu, naciśnij **▲** lub **▼**, a następnie naciśnij **OK**, aby potwierdzić. Wybierz [Sieć] > [WLAN] > [Kreator konf.].

■ Modele z ekranem dotykowym Naciśnij **WiFi** > [Kreator konf.] > [Tak].

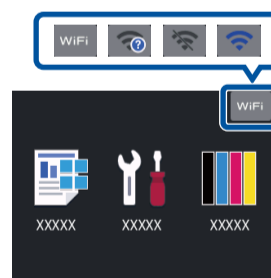

Jeśli nie posiadasz bezprzewodowego punktu dostępowego/routera, możesz bezpośrednio podłączyć inne urządzenie do swojego urządzenia. Dodatkową pomoc dotyczącą sieci bezprzewodowych można uzyskać w witrynie support.brother.com/wireless-support.

Wybierz identyfikator SSID (nazwę sieci) punktu dostępowego/routera i wprowadź klucz sieciowy (hasło).

Po pomyślnym przeprowadzeniu konfiguracji połączenia bezprzewodowego na ekranie dotykowym/LCD zostanie wyświetlony komunikat [Połączony].

Jeśli konfiguracja zakończy się niepowodzeniem, uruchom ponownie urządzenie Brother oraz bezprzewodowy punkt dostępowy/router, a następnie powtórz czynności z kroku **7**.

W przypadku komputera

Przejdź do kroku **6**, aby zainstalować oprogramowanie.

W przypadku urządzenia mobilnego

Przejdź do kroku **8**, aby zainstalować aplikację.

8 Drukuj, używając urządzenia mobilnego

Urządzenie mobilne oraz posiadane urządzenie firmy Brother muszą być podłączone do tej samej sieci bezprzewodowej.

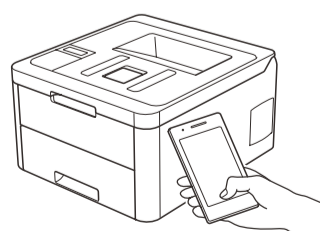

Funkcja AirPrint jest dostępna we wszystkich obsługiwanych urządzeniach z systemem iOS, takich jak telefony iPhone oraz urządzenia iPad i iPod touch. Aby korzystać z funkcji AirPrint, nie trzeba pobierać żadnego oprogramowania. Więcej informacji zawiera *Podręcznik Użytkownika Online*.

Pobierz i zainstaluj aplikację Mopria® Print Service ze sklepu Google Play™, korzystając z urządzenia mobilnego z systemem Android™.

Pobierz i zainstaluj bezpłatną aplikację **Brother iPrint&Scan** ze sklepu dla urządzeń mobilnych, takiego jak App Store, Google Play™ lub Microsoft® Store, używając urządzenia mobilnego.

Brother SupportCenter to aplikacja dla urządzeń mobilnych oferująca najnowsze informacje na temat pomocy dotyczącej urządzeń Brother. Aby ją pobrać, odwiedź sklep App Store lub Google Play™.



Aplikacje opcjonalne

Przy użyciu różnych aplikacji można wykonywać operacje drukowania z urządzenia mobilnego. Instrukcje na ten temat zawiera *Podręcznik Użytkownika Online*.



Dodatkowa pomoc dotycząca połączeń bezprzewodowych: support.brother.com/wireless-support

Aby uzyskać dostęp do często zadawanych pytań, informacji dotyczących rozwiązywania problemów, a także pobierać oprogramowanie i podręczniki, odwiedź witrynę support.brother.com. Więcej specyfikacji produktu zawiera *Podręcznik Użytkownika Online*.